

# 操作方法

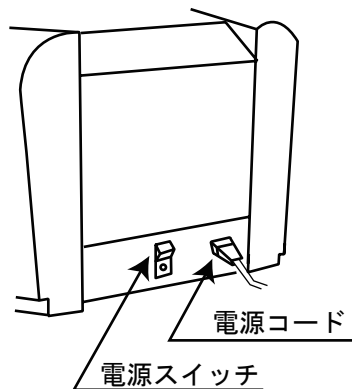

- ① 機械の準備  
給紙テーブル、排紙テーブルを広げます。
- ② 電源スイッチを入れます。
- ③ 給紙テーブルに用紙をセットします。

## ④ 折り形設定

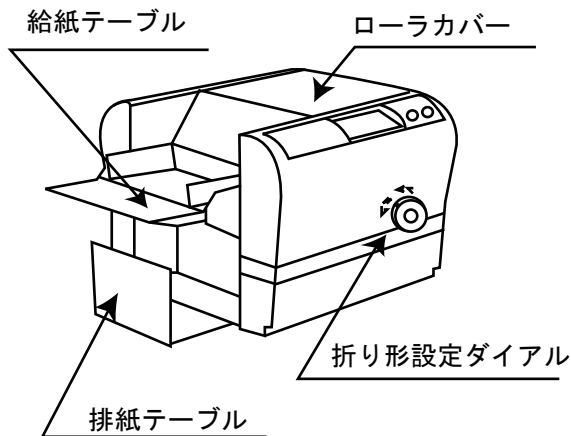
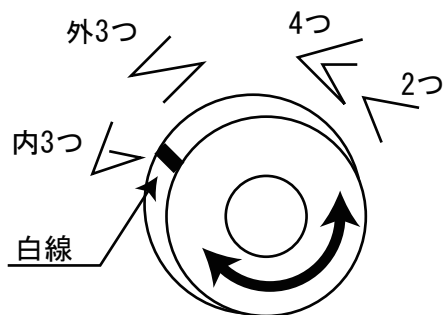

4つの中から折り形を選び、  
折り形設定ダイヤルを回し、  
白線を合せます。

## ○変形外3つ折り

外3つ折りは標準と変形があります。

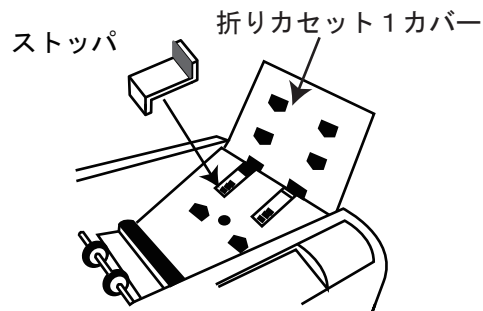

ローラカバーと折りカセット1カバーを開き、  
2つのストップパの位置を変えてください。

## ⑤ [TEST] ボタンで折りを確認

- ⑥ テストで折り形がOKであれば、  
[START/STOP] ボタンで連続折りを始めます。